



## Návod k obsluze zmrzlinového stroje:

### **#83059 Ugolini "QUICK GEL" 1100W, 230V, stolní zmrzlinový stroj**



## **Provozní předpisy a specifikace:**

*Vážený zákazníku,*

*Jsme přesvědčeni o tom, že tento moderní stroj Vám přinese mnoho radosti při podnikání, avšak předtím než uvedete stroj do činnosti, přečtete si pozorně následující řádky.*

*Přístroj umístěte na pevném, suchém a rovném podkladu. Nevystavujte ho přímým povětrnostním vlivům. To samé platí i při přepravě a skladování.*

**Upozornění:** Manipulace s přístrojem je doporučena až po důkladném seznámení obsluhujícího personálu s těmito provozními předpisy. Toto zařízení je konstruované a prodávané jen pro obchodní účely a to osobám vyškoleným k jeho obsluze. Není určený na používání v domácnosti, ani na samoobslužné používání zákazníků ve veřejných restauračních zařízeních.

1. Dodržujte důkladně všechny montážní pokyny.
2. Nedotýkejte se horkých částí stroje, zabráníte tak vážným popáleninám!
3. Při obsluze tohoto zařízení dbejte zvýšené opatrnosti při manipulaci.
4. V případě zásahu do ovládání a vybavení přístroje se záruka nedá uplatnit.  
Zásahy do přístroje mohou vážně ohrozit obsluhu! Neprovádějte žádné úpravy!
5. Před jakoukoliv manipulací (čištěním, umýváním) je nutné stroj odpojit z elektrické sítě!

### **SPECIFIKACE STROJE:**

Napájení: 1100W 230V

Rozměry: šířka 26 x hloubka 56 x výška 72cm

Hmotnost: 50Kg

Obsah chladicí vany : 4 litry

Obsah mrazicí vany : 2 litry

## Ovládací prvky:

**A** Ikona VÝROBA ZMRZLINY - stisknutím této ikony se aktivuje funkce ZMRZLINA.

**B** Ikona KONZERVACE - stisknutím této ikony se stroj přepne do funkce KONZERVACE.

**C** Ikona MYTÍ - stisknutím této ikony se stroj přepne do funkce MYTÍ.

**D** Ikona PARAMETRY - stisknutím této ikony je možno nastavit provozní parametry.

**E** Kód alarmu - indikuje výskyt alarmu a jeho příslušný kód.

**F** Stupnice hustoty - indikuje úroveň nastavené hustoty.

**G** Teplota směsi - indikuje teplotu směsi v horní vaničce.

**H** Ikona stavu - indikuje stav, ve kterém se výrobek nachází (zmrzlina, konzervace, mytí, alarm) a při navolené funkci zmrzlina, indikuje stav přípravy zmrzliny:

ikona červené barvy: zmrzlina není připravená;

ikona žluté barvy: zmrzlina je téměř připravená;

ikona zelené barvy: zmrzlina je připravená.

**I** Ikona chlazení horní vaničky - indikuje, že chlazení horní vaničky je zapnuto.

**J** Ikona chlazení spodního válce - indikuje, že chlazení spodního válce je zapnuto.

**K** Ikona kompresoru - indikuje, že kompresor chlazení je v provozu.

**L** Ikona zamknutí displeje - indikuje, že dotykový displej je zamknutý a není možno navolit žádnou funkci.

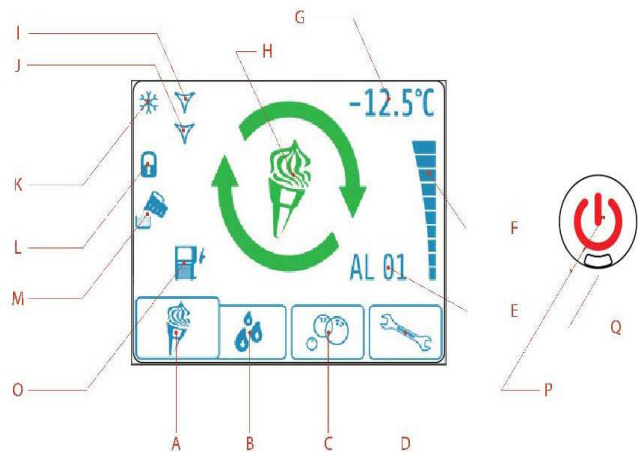

**VÝROBA ZMRZLINY:** u této funkce výrobek připraví zmrzlinu.

**KONZERVACE:** u této funkce výrobek udržuje teplotu tekuté směsi, jež je vhodná pro její konzervaci. Tato funkce je praktická v nočních hodinách, pro zachování stejné kvality směsi a omezení spotřeby elektrické energie.

**MYTÍ:** u této funkce je chlazení deaktivováno. Tato funkce je vhodná pro mytí a sanitaci stroje, protože zabráňuje, aby byl sanitální roztok ochlazen a zmrzl.

## Návod na obsluhu stroje:

Tento stroj je vybaven horní vaničkou pro chlazení základní směsi pro přípravu zmrzliny a spodním válcem pro výrobu samotné zmrzliny. Pokaždé, když je čepována porce zmrzliny, se stejné množství směsi z horní vaničky samospádem přelije do spodního válce. Pro získání jemnější a lehčí zmrzliny je třeba, aby se společně se zmrzlinovým základem dostalo do válce určité množství vzduchu. Za tímto účelem je stroj vybaven příslušnou dvoudílnou míchací trubicí (viz obrázek1).

Obrázek 1.

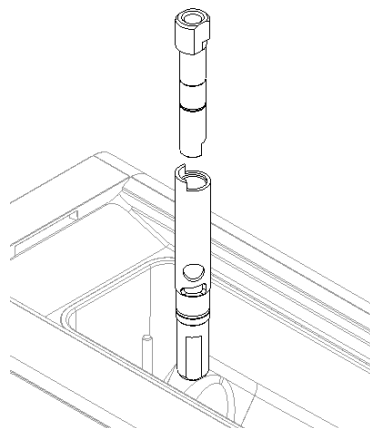

Nejllepších výsledků lze dosáhnout provedením níže popsaných úkonů v tomto pořadí:

**1** Vložte spodní část míchací trubice do příslušného spojovacího otvoru mezi vaničkou a válcem, přičemž s ní otáčejte, až zcela zapadne do svého lůžka (viz obrázek 2).

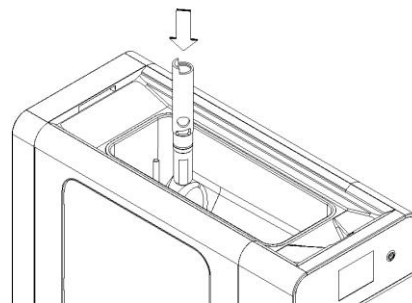

obrázek 2.

**2** Do horní vaničky nalijte směs a vyčkejte, až se válec naplní. Naplnění válce lze kontrolovat tak, že z otvorů na míchací trubici už nebudou vycházet vzduchové bubliny (viz obrázek 3).

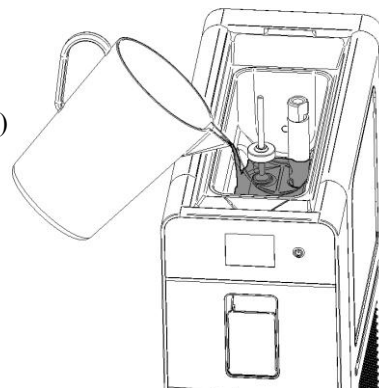

obrázek 3.

**3** Nasadte horní část míchací trubice dovnitř její spodní části (Viz obrázek 4.)

**4** Otočte horní částí míchací trubice ve směru hodinových ručiček až nadoraz tak, aby se uzavřel přívod směsi do válce (viz obrázek 5).

**5** Uzavřete horní kryt, uveďte stroj do provozu a zapněte přípravu zmrzliny (viz Ovládací prvky).

**6** Jakmile je zmrzlina připravená, otevřete kryt a otočte horní částí míchací trubice proti směru hodinových ručiček tak, aby se otevřel přívod směsi do spodního válce (viz obrázek 5). Množství vzduchu ve zmrzlině je možno regulovat dle těchto pravidel:

otočení na doraz ve směru hodinových ručiček  
: m a x i m á l n í o t e v ř e n í , m e n š í  
m n o ž s t v í v z d u c h u v e z m r z l i n ě

otočení na doraz ve směru proti hod.ručičkám  
: m i n i m á l n í o t e v ř e n í , v ě t š í  
m n o ž s t v í v z d u c h u v e z m r z l i n ě

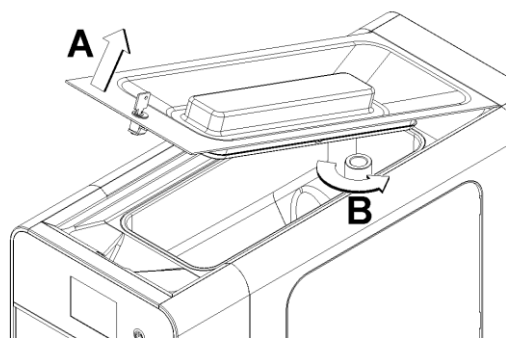

Obrázek 6.

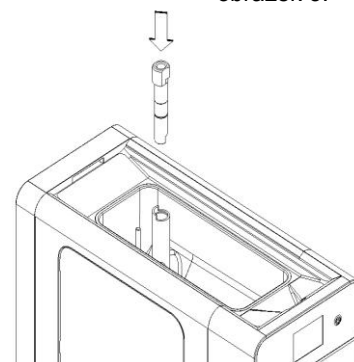

obrázek 4.

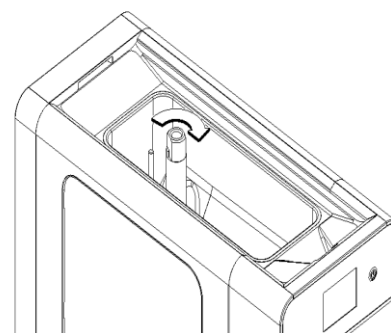

Obrázek 5.

## FUNKCE ZMRZLINA

V této funkci stroj vyrábí zmrzlinu a uchovává teplotu směsi v horní vaničce, jež je vhodná pro její konzervaci. Stav přípravy zmrzliny je indikován na displeji ikonou uprostřed a barvou šipek.

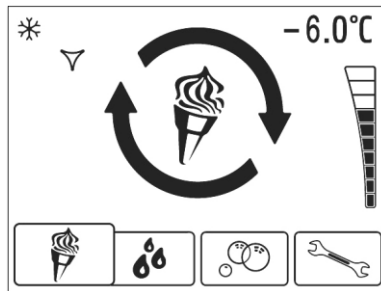

Jakmile je zmrzlina připravená, míchací systém zpomalí, chladicí systém se automaticky zastaví a stroj je připraven k čepování. V přednastavených intervalech (tovární nastavení na 10 minut) se rychlost míchacího systému zvýší a chladicí systém se automaticky zapne, aby bylo opět dosaženo požadované hustoty zmrzliny. Jakmile je otevřen kohoutek čepování, rychlost míchacího systému se zvýší a chladicí systém se automaticky zapne. Aby bylo možno vyrábět zmrzlinu, je třeba mít v horní vaničce dostatečné množství směsi. V opačném případě se chladicí systém nezapne a na displeji se zobrazí ikona "Doplnit směs".

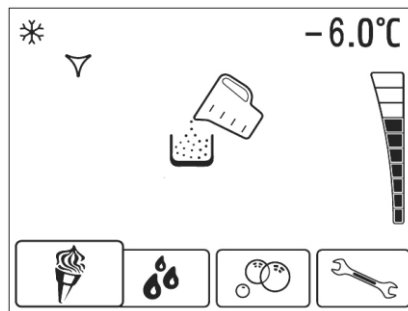

## Nastavení hustoty

Nastavení hustoty zmrzliny je možno provádět v rozmezí stupnice od 1 do 10. Toto nastavení je možno provést stisknutím stupnice hustoty, umístěné na pravé straně displeje, čímž se dostanete do nastavení hustoty. Pro nastavení se používají tyto ikony:

- A Ikona odejít - stisknutím této ikony odejdete z funkce nastavení, bez provedení úpravy hodnoty.
- B Ikona plus : pro zvýšení nastavené hodnoty.
- C Ikona minus : pro snížení nastavené hodnoty.
- D Ikona potvrdit : pro potvrzení nastavené hodnoty.

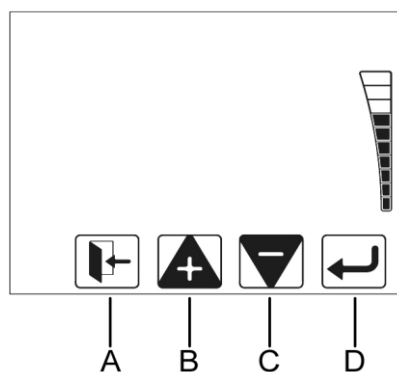

## Čištění a údržba stroje:

**1** Čištění a mytí, jsou dva základní úkony pro zaručení perfektního uchování chutě produktu a maximální účinnosti vašeho výrobku. Níže popsané pracovní postupy mají obecný charakter a mohou se měnit, dle platných zdravotních předpisů.

**2** Před demontáží a mytím, vyprázdněte produkt z výrobku.

**Postupujte dle níže uvedených instrukcí:**

**1** prostřednictvím tlačítek nastavte provozní funkci ČIŠTĚNÍ (Viz. Obrázek pod textem)

**2** v případě potřeby vyčkejte, až bude produkt tekutý;

**3** pod kohoutek umístěte vhodnou nádobu a vyprázdněte všechny obsah horní vaničky a spodního válce;

**4** sejměte kryt. V případě, že na krytu je bezpečnostní zámek, použijte příslušný klíč, kterým otočte proti směru hodinových ručiček.

**5** naplňte horní vaničku vodou a na několik minut zapněte výrobek ve funkci MYTÍ. Poté výrobek vyprázdněte.

**6** Držte stisknuté tlačítko "A" a výrobek vypněte.

**7** Uveďte hlavní vypínač do polohy "0".

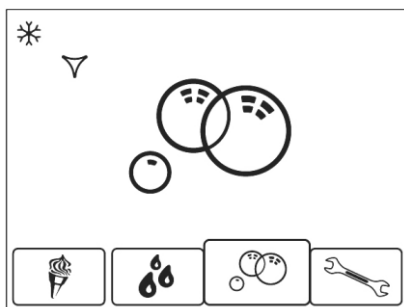

## Servisní práce provádí:

CORNiCO Company, s.r.o.

Tovární 1444, 753 01 Hranice

Tel: +420 581 694 333, Fax: +420 581 694 332

e-mail: [cornico@cornico.cz](mailto:cornico@cornico.cz)

[www.cornico.cz](http://www.cornico.cz)